

6.7 FORTS. FULLUTDRAGSLÅDA CLASSIC OCH SCALA

MONTERING AV FRONT PÅ LÅDA

FRONTBESLAG CLASSIC/SCALA

De frontbeslag som kan finnas i den medföljande tillbehörspåsen ser ut enligt nedan. Montera frontbeslagen i de förborrade hålen på fronten.

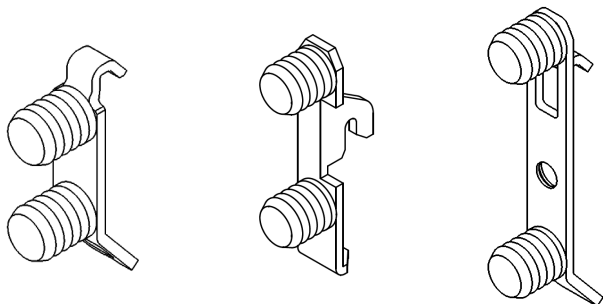

Frontbeslag:
lådhöjd 63 mm.

Frontbeslag:
Övre Scala 186 mm.

Frontbeslag:
Nedre Scala 186 mm
+ lådhöjd 90 mm.

RELINGSFÄSTNING CLASSIC

Montera fronten på lådan och därefter relingen.

Notera! Vinkla den vita infästningspluggen enligt nedan så att relingen pekar något uppåt och tryck till. När man ratar ut relingen så expanderar pluggen i hålet och låser därmed fast relingen. Lägg även märke till åt vilket håll frontbeslaget är monterat.



Fäst det bakre fästet på relingen genom att trycka ner clipset i övre hålet på lådbakstycket.

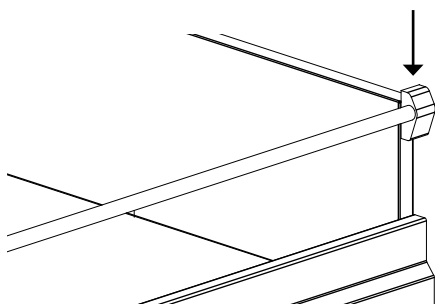

Notera! Lyft eller bär inte i relingarna utan håll i fronten, lådans bakstycke eller under lådan.

DEMONTERA OCH MONTERA TILLBAKA LÅDANS FRONT

Bakom fronten, under lådan sitter en hake på vardera sidan. För att lossa fronten för hakarna bakåt och dra samtidigt lådfronten uppåt, utåt. För att sätta tillbaka fronten, lägg frontbeslagets nedre del mot spåret i lådsidans framkant, tryck sedan fronten nedåt, inåt.

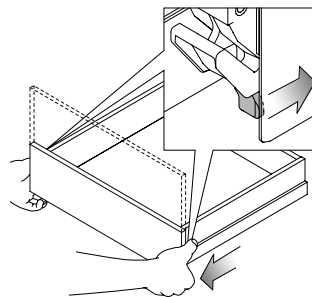

LUTNINGSJUSTERING AV FRONT CLASSIC H90 MED RELING

Frontjustering för rund reling sker genom att vrida justerskruven. När injusteringen är klar, dra tillbaka relingstäckkåpan över fästet i fronten enligt pilen.

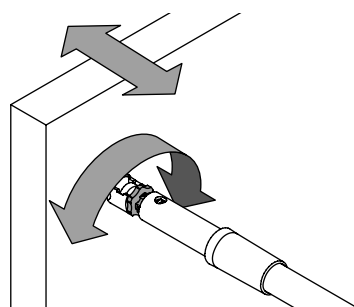

SIDOJUSTERING CLASSIC/SCALA

Bakom fronten, under lådan, sitter en hake på vardera sidan. För att justera lådfronten sidledes, för hakarna bakåt och dra samtidigt lådfronten sidledes. Justerspann: +/- 1,5 mm.

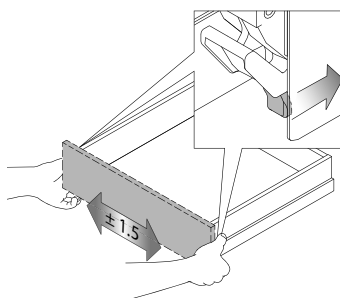

6.7 FORTS. FULLUTDRAGSLÅDA CLASSIC OCH SCALA

FORTS. MONTERING AV FRONT PÅ LÅDA

HÖJDJUSTERING CLASSIC/SCALA

Skruv (A) är en låsskruv (höga Scala-lådor har 2 låsskruvar) och skruv (B) en justerskruv. Lossa låsskruvarna och justera sedan lådfronten höjddes med justerskruvarna på vardera sida. Lås sedan låsskruvarna igen. Justerspann: +/- 2 mm.

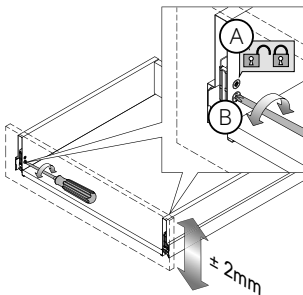

KOPPLINGSBESLAG ART.NR. 30266

Används för lådbredd 1000 mm. Tänk på att det inte går att justera frontens placering då kopplingsbeslaget är monterat. Delen till vänster monteras i botten och den till höger i fronten. Lås fast fronten genom att vrida på låspluggen i botten.

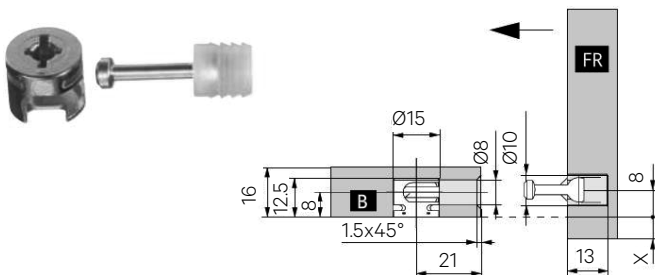

FRONTBESLAGEN TILL DE HÖGA H186 ANTRACITGRÅA SCALA-LÅDORNA:

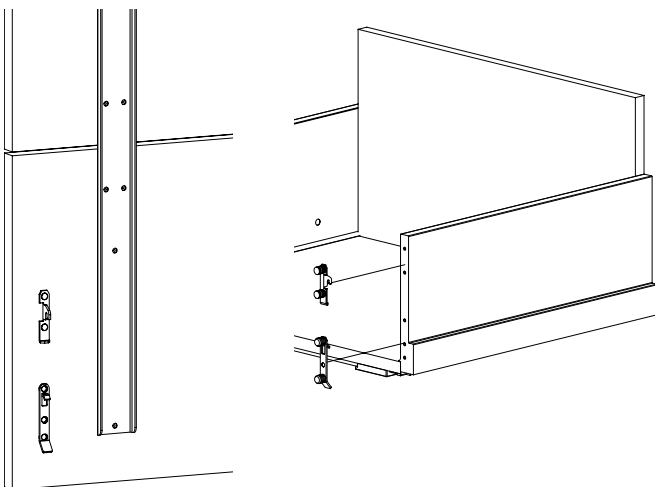

LUTNINGJUSTERING SCALA

Längst in på lådans insida sitter en skruv på vardera sida. Justera frontens lutning med justerskruven på vardera sida.

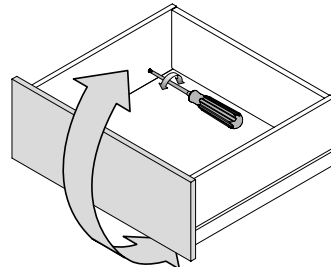

DEMONTERA OCH MONTERA TILLBAKA LÅDAN

För att demontera lådan, dra ut lådan till 50% och ta sedan loss den genom att lyfta lådans framkant rakt upp.

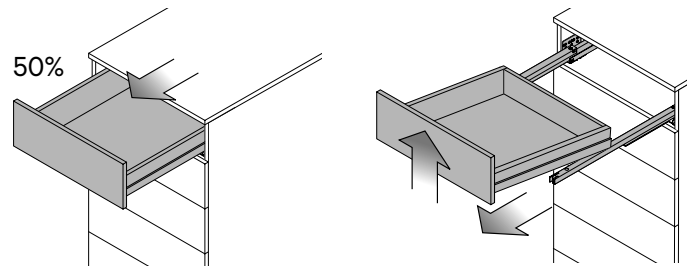

För att montera tillbaka lådan – lägg lådan på fullt utdragna skenor och för in lådan i skåpet.

När ett *klick* hörs har lådan satt sig på skenor igen.

